

MULTICAR T2P MONTAJ HARİTASI | MULTICAR T2P ASSEMBLY MAP
MULTICAR T2P KAPTA USTANOVKI | MULTICAR T2P خريطة التجميع

MERIH
LIFT YOUR EXPECTATIONS

KABİN KAPILARI | CAR DOORS | ДВЕРИ КАБИНЫ | أبواب الكابينات

MEKANİZMA VE PANEL MONTAJI | MECHANISM AND PANEL ASSEMBLY | МЕХАНИЗМ И СБОРКА ПАНЕЛИ | تركيب اللوحة والآلية

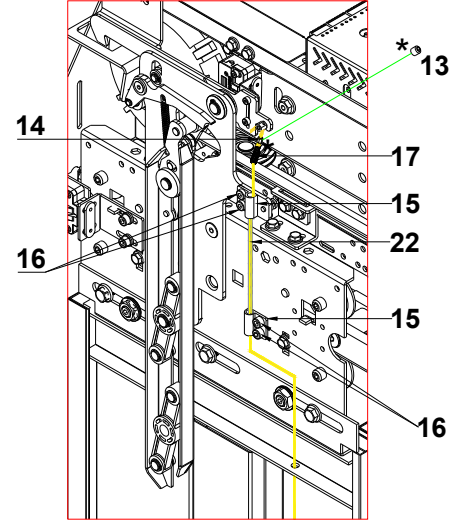
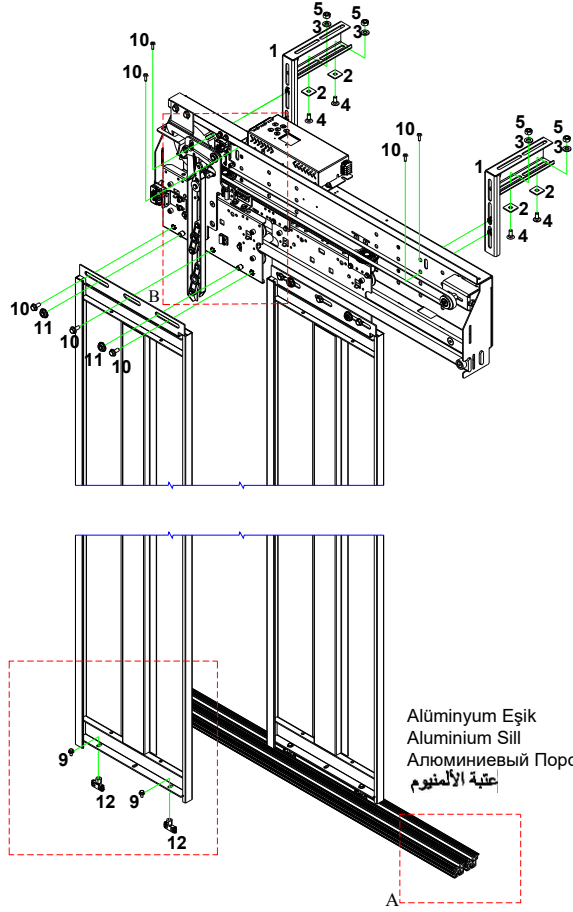

Detay B | Detail B
Деталь В | التفاصيل ب

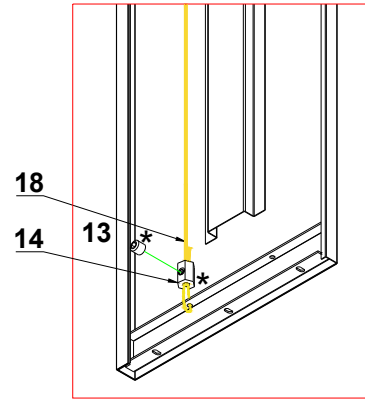

Detay B / Adım - 1 | Detail B / Step - 1
Деталь В / Этап - 1 | التفاصيل ب / الخطوة 1

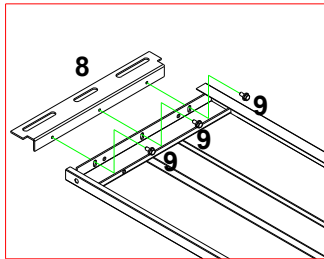

Panel Üst / Top Of The Panel
Панель Верхняя | اللوحة العلوية

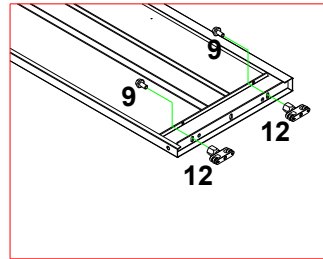

Panel Alt | Bottom Of The Panel
Панель Нижняя | اللوحة السفلية

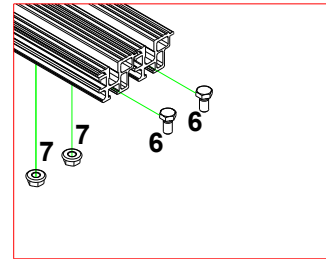

Detay A | Detail A
Деталь А | تفصيل أ

NUMARA NUMBER количество الرقم	RESİM PICTURE КАРТИНА الصورة	ADI NAME ИМЯ الاسم	DEMONTE РАЗБОРКА تفكيك	KULLANILAN ALAN USAGE AREA ИСПОЛЬЗУЕМАЯ ПЛОЩАДЬ المساحة المستخدمة	AÇIKLAMA NOTES ОБЪЯСНЕНИЕ توضيح
1		Mekanizma Bağlantı Ayacı Car Door Support Механизм Соединительная Ножка رجل وصلة الآلية	2	Mekanizma Montajında 2 Adet 2 Pieces Assembly To Mechanism В Сборе Механизма 2 Шт. قطعة في تجميع الآلية 2	*1100 mm Ve Üstü Kapılarda 1 Adet Fazladan Verilir. *For 1100 mm And Above Size Doors One More Will Be Added. *1 Дополнительные Детали Даны Для Дверей 1100 мм И Больше * يعطى في الأبواب ذات 1100 مم وأكثر من 1 قطعة * 3 Adet Kafes Somun Üzerinde Montajı Verilir. * 3 Unit Cage Nut Assembled To Above Console * 3 Шт. Поставляются Установленными На Закладную Гайку. * إجمالي الطول = 3 سم
2		Kare Pul Square Washer Квадратная Печать حلقه (رندنية) ثخينة	4	Kabin Üzeri Montajda 4 Adet 4 Pieces For Assembly On Top Of Car На Шкафном Монтаже 4 Шт. قطعة في تجميع مافوق الكابينة 4	*1100 mm Ve Üstü Kapılarda 2 Adet Fazladan Verilir. *For 1100 mm And Above Size Doors Two More Will Be Added. *2 Дополнительные Детали Даны Для Дверей 1100 мм И Больше * يعطى في الأبواب ذات 1100 مم وأكثر من 2 قطعة
3		3/8 Kalın Pul 3/8 Thick Flat Washer 3/8 Толстая Шайба حلقه (رندنية) ثخينة (3/8)	4	Kabin Üzeri Montajda 4 Adet 4 Pieces For Assembly On Top Of Car На Шкафном Монтаже 4 Шт. قطعة في تجميع مافوق الكابينة 4	*1100 mm Ve Üstü Kapılarda 2 Adet Fazladan Verilir. *For 1100 mm And Above Size Doors Two More Will Be Added. *2 Дополнительные Детали Даны Для Дверей 1100 мм И Больше * يعطى في الأبواب ذات 1100 مم وأكثر من 2 قطعة
4		M10x25 Tava Civata M10x25 Square Neck Bolt Болт M10x25 DIN603 برغي M10x25	4	Kabin Üzeri Montajda 4 Adet 4 Pieces For Assembly On Top Of Car На Шкафном Монтаже 4 Шт. قطعة في تجميع مافوق الكابينة 4	*1100 mm Ve Üstü Kapılarda 2 Adet Fazladan Verilir. *For 1100 mm And Above Size Doors Two More Will Be Added. *2 Дополнительные Детали Даны Для Дверей 1100 мм И Больше * يعطى في الأبواب ذات 1100 мм وأكثر من 2 قطعة
5		M10 Somun M10 Nut Гайка M10 صمولة M10	4	Kabin Üzeri Montajda 4 Adet 4 Pieces For Assembly On Top Of Car На Шкафном Монтаже 4 Шт. قطعة في تجميع مافوق الكابينة 4	*1100 mm Ve Üstü Kapılarda 2 Adet Fazladan Verilir. *For 1100 mm And Above Size Doors Two More Will Be Added. *2 Дополнительные Детали Даны Для Дверей 1100 мм И Больше * يعطى في الأبواب ذات 1100 мм وأكثر من 2 قطعة
6		M8x15 Altıköşe Civata Hex Cap Bolt M8x15 Шестигранный Болт مخربط 6ضلعى للزاوية M8x15	4	Alüminyum Eşik Montajında 4 Adet 4 Pieces Assembly To Aluminium Sill В Алюминиевом Креплении Порога 4 Шт. في تجميع عتبة الألمنيوم 4قطعة	
7		M8 Flanşlı Somun M8 Flanged Nut Фланцевая Гайка M8 صمولة M8 برأس سداسي	4	Alüminyum Eşik Montajında 4 Adet 4 Pieces Assembly To Aluminium Sill В Алюминиевом Креплении Порога 4 Шт. في تجميع عتبة الألمنيوم 4قطعة	
8		B01-Panel Aski Bağlantı Sacı Panel Hanger B01-панель Подвеска Соединительный Лист B01-يعطى مجمع على شكل رندنية قصية ، قطعة	2	Panel Montajında 2 Adet 2 Pieces Assembly To Panel В Панельном Монтаже 2 Шт. في تجميع اللوحة 2 قطعة	
9		M6x10 Flanşlı ABC Flanged Bolt M6x10 Фланцевая ABC ممنس M6x10 ABC	10	6 Adet Panel Aski Bağlantı Sacı Montajında 4 Adet Kelebek Seti Montajında 6 Pieces Assembly To Panel 4 Pieces Assembly To Panel 6при Сборке Соединительного Листа Подвески Панели 4 Для Сборки Комплекта Бабочки قطعة في تجميع صفتاح وصلة علاقة اللوحة 6 قطعة في تجميع مجموعة الفراشة 4	
10		M8x18 Flanşlı Civata M8x18 Flanged Bolt M8x18 Болт С Фланцем M8x18 صفتاح وصلة علاقة اللوحة	10	6 Adet Panel Montajında 4 Adet Mekanizma Montajında 4 Pieces Assembly Mechanism 6 Pieces Assembly To Panel В Панельном Монтаже 6 Шт. В Сборе Механизма 4 Шт. قطعة في تجميع اللوحة 6 قطعة في تجميع الآلية 4	*1100 mm Ve Üstü Kapılarda 2 Adet Fazladan Verilir. *For 1100 mm And Above Size Doors Two More Will Be Added. *2 Дополнительные Детали Даны Для Дверей 1100 мм И Больше * يعطى في الأبواب ذات 1100 мм وأكثر من 2 قطعة
11		M12 Flanşlı Somun M12 Flanged Nut Фланцевая Гайка M12 صمولة M12 برأس سداسي	4	Panel Montajında 4 Adet 4 Pieces Assembly To Panel В Панельном Монтаже 4 Шт. في تجميع اللوحة 4 قطعة	
12		B01-Kelebek Seti "Plastik Kelebek, Mile Takılı Gider." Guide Shoes B01-набор Башмака "пластиковая Бабочка Прикреплена К Валю." B01-مجموعة الفراشة	4	Panel Montajında 4 Adet 4 Pieces Assembly To Panel В Панельном Монтаже 4 Шт. في تجميع اللوحة 4 قطعة	
13		M6x6 Setskur Civata M6x6 Set Secrew M6x6 Сецкур Болт برغي تثبيت ممنس بدون رأس M6x6	4	Kabin Kilitli Halat Montajında 2 Adet Kat Kapısı İçin 2 Adet 2 Piece Assembly To Car Door Locking Door Steel Rope And 2 Pieces For Landing Door "кабинный Замок В Тросовом Узле 2 Шт. Для Посадочной Двери 2 Шт. قطعة في تجميع حبل قفل الكابينة و 2 قطعة من أجل تجميع حبل باب الطابق 2	2 Adeti İlk Durak Kapısı İçin Kullanılacaktır. 2 Pieces Use Be For The First Landing Door. 2 Будет Использоваться Для Первых Остановочных Ворот. قطعة سيتم استخدامه في باب المحطة الأولى 2

NUMARA NUMBER количество الرقم	RESİM PICTURE КАРТИНА الصورة	ADI NAME ИМЯ الاسم	DEMONTE РАЗБОРКА تفكيك	KULLANILAN ALAN USAGE AREA ИСПОЛЬЗУЕМАЯ ПЛОЩАДЬ المساحة المستخدمة	AÇIKLAMA NOTES ОБЪЯСНЕНИЕ توضيح
14		Halat Tuturma Otomati Rope Holding Automatic Крепление Каната Автоматическое الاسمك بالذليل التوماتيكية	4	Kabin Kilidi Halat Montajında 2 Adet Kat Kapısı Halat Montajı İçin 2 Adet 2 Piece Assembly To Car Door Locking Steel Rope And Pieces Assembly Steel Rope In Landing Door Для Установки Троса Замка 2 Шт И Для Установки Троса Двери Лестничной Площадки 2 Шт 2قطعة في تجميع حبل قفل الكابينة و 2 قطعة من أجل تجميع حبل باب الطابق	2 Adeti İlk Durak Kapısı İçin Kullanılacaktır. 2pieces Use Be For The First Landing Door. 2 Будет Использоваться Для Первых Остановочных Ворот. قطعة سيتم استخدامه في باب المحطة الأولى 2
15		Servis Yay Sıkıştırma Plastiği Service Spring Tension Plastic Обслуживание Пружины Сжатия Пластика بلاستيك ضغط النوابض الخدمة	2	Kabin Kilidi Halat Montajında 2 Adet 2 Piece Assembly To Car Door Locking Для Установки Троса Замка 2 Шт قطعة في تجميع حبل قفل الكابينة 2	
16		Soket Setkur Civata M6*10 Socket Set Bolt Головка Setkur Болт M6*10 مفتاحي برغي عتليت ممدس بدون رأس M6*10	4	Kabin Kilidi Halat Montajında 4 Adet 4 Piece Assembly To Car Door Locking Для Установки Троса Замка 4 Шт قطعة في تجميع حبل قفل الكابينة 4	
17		Halat Gerdirme Yayı Rope Tension Spring Пружина Натяжения Каната زنبرك حبل التند	1	Kabin Kilidi Halat Montajında 1 Adet 1 Piece Assembly To Car Door Locking Для Установки Троса Замка 1 Шт قطعة في تجميع حبل قفل الكابينة 1	İlk Durak Kapısı İçin Kullanılacaktır. Use Be For The First Landing Door. Он Будет Использоваться Для Первых Остановочных Ворот. يتم استخدامه من أجل باب المحطة الأولى
18		Çelik Halat 2mm Steel Rope Стальной Трос 2 Мм حبل الحديد 2 ملليمتر	2	Panel-Kabin Kilidi Montajında 1 Adet Kat Kapısı İçin 1 Adet 1 Piece Assembly To Panel Car Door Locking And 1 Piece For Landing Door Для Замка Кабины В Сборе 1 Шт И Для Двери Шахты 1 Шт. قطعة في تجميع قفل الكابينة – اللوحة و 1 قطعة من أجل باب الطابق 1	Kabin Kilidi Halat Montajında 4 Adet 4 Piece Assembly To Car Door Locking Для Установки Троса Замка 4 Шт قطعة في تجميع حبل قفل الكابينة 4
19		Kablo Kroçe 4 Yollu 19*19 Mm Cable Clip Кабель Крючком 4 Путь 19*19 Мм كل الأبرة المعكوفة 19*19 ملم 4	2	Kat Kapısı İçin 2 Adet 2 Pieces For Landing Door Для Двери Шахты 2 Шт. قطعة من أجل باب الطابق 2	İlk Durak Kapısı İçin Kullanılacaktır. Use Be For The First Landing Door. Он Будет Использоваться Для Первых Остановочных Ворот. يتم استخدامه من أجل باب المحطة الأولى
20		Plastik Keleççe Plastic Clamp Пластиковые Наручники كاشطة بلاستيك	2	Kat Kapısı İçin 2 Adet 2 Pieces For Landing Door Для Двери Шахты 2 Шт. قطعة من أجل باب الطابق 2	
21		Servis Kilidi Anahtar Emergency Opening Key Сервисный Выключатель Блокировки مفتاح قفل الخدمة	2	Sadece Mekanizma İçin Only For The Mechanism Только Для Механизма قطعة من أجل الآلية	
22		Esnek Halat Kanalı Flexible Shaft Гибкий Канал قناة الحبل المرن	1	Kabin Kilidi Halat Montajında 1 Adet 1 Piece Assembly To Car Door Locking Для Установки Троса Замка 1 Шт قطعة في تجميع حبل قفل الكابينة 1	Toplam Uzunluk=400 mm Total Length=400 mm Общая Длина= 400 mm إجمالي الطول = 400 ملليمتر
23		E-01 M2P T2P Kilit Açma Halat Mili E-01 M2P T2P Lock Opening Rope E-01 M2P T2P Разблокировать Вал Троса عود حبل فتح القفل E-01 M2P T2P	1	Halat Montajı İçin 1 Adet 1 Piece For Assembly Rope Для Сборки Каната 1 Шт. قطعة من أجل تجميع الحبل 1	İlk Durak Kapısı İçin Kullanılacaktır. Use Be For The First Landing Door. Он Будет Использоваться Для Первых Остановочных Ворот. يتم استخدامه من أجل باب المحطة الأولى